

Innenbeleuchtung 4-achs. Schmalspurwagen
Interior lighting four-axle narrow gauge passenger train
Eclairage intérieur Voiture de voyageurs à voie étroite
Vnitřní osvětlení čtyřosé úzkorozchodné cestovní vozy
Oświetlenie wewnętrzne cztero. wagonów osobowych

TILLIG **OB**AHN

Art.-Nr. / Prod. no.
N° art. / kat.č. **08813**

(DE) Innenbeleuchtungsbausatz 08813 für vierachsige Schmalspurreisezugwagen mit 14,5m Vorbildlänge der Harzbahnen. Der Innenbeleuchtungsbausatz enthält alle Teile für die nachträgliche Ausrüstung der Personen- und kombinierten Sitz-Packwagen mit Innenbeleuchtung. Besonderes Merkmal dieses Bausatzes ist die Möglichkeit, auch den Perron der Modelle zu beleuchten. Alle Modelle verfügen über eine Stromzuführung von den Radsätzen in den Innenraum der Fahrzeuge. Die Kontaktfahnen der Hauptleiterplatte nehmen den Strom von den im Wagen an der Stirnwand befindlichen Kontakten auf (Abb. 1). Die Kontakte werden mit der aufgelegten Beleuchtungsplatine verlötet.

(GB) Interior lighting kit 08813 for four-axle narrow gauge passenger train carriages where the original model was 14.5m in length of the Harzbahn (narrow gauge railway company of the Harz mountain region). The interior lighting kit contains all the parts for the subsequent equipment of the passenger carriage and combined seating and luggage car with interior lighting. The special characteristic of this kit is the option of also lighting the platform of the models. All models have a power supply from the wheel sets in the interior of the vehicles. The contact lugs of the main circuit board absorb the current from the contacts located in the carriage at the end wall (Fig. 1). The contacts are soldered with the lighting board that is placed on top of it.

(FR) Kit de construction d'éclairage intérieur 08813 pour voitures de voyageurs à voie étroite et quatre essieux inspirées du modèle d'une longueur de 14,5 m des chemins de fer du Harz. Le kit de construction d'éclairage intérieur contient toutes les pièces pour l'équipement ultérieur des voitures combinées places assises-bagages avec éclairage intérieur. La principale caractéristique de ce kit de construction est la possibilité d'éclairer également les quais des maquettes. Toutes les maquettes disposent d'une alimentation électrique issue des essieux à l'intérieur des véhicules. Les connecteurs à fiches du circuit imprimé principal absorbent le courant des contacts situés sur la paroi d'extrémité dans le wagon (fig. 1). Les contacts sont soudés à la platine d'éclairage.

(CZ) Sada vnitřního osvětlení 08813 pro čtyřosé úzkorozchodné cestovní vozy o délce předlohy 14,5m Harzských drah Sada vnitřního osvětlení obsahuje všechny díly potřebné pro dodatečné vybavení osobních vozů a kombinovaných cestovních a poštovních vozů vnitřním osvětlením. Zvláštností této sady je možnost osvětlit také plošinu modelů. Všechny modely jsou vybaveny přívodem proudu od dvojkoli do interiéru vozidel. Kontaktní vodiče hlavní desky přebírají proud z kontaktů nacházejících se na čelní stěně ve voze (obr. 1). Kontakty se přilepují k nasazené desce osvětlení.

(PL) Zestaw oświetlenia wewnętrznego 08813 dla czteroosiowych wagonów osobowych wąskotorowych o oryginalnej długości wagonów kolei z Gór Harcu 14,5m. Zestaw oświetlenia wewnętrznego zawiera wszystkie części do doposażenia wagonów osobowych oraz kombinowanych osobowo-towarowych w oświetlenie wewnętrzne. Szczególną cechą zestawu jest możliwość oświetlenia również peronu modeli. Wszystkie modele wyposażone są w zasilanie prądem z zespołów kół we wnętrzu pojazdów. Szyfty styków głównej płytki drukowanej pobierają prąd ze styków znajdujących się w wagonie na ścianie czołowej (rys. 1). Styki należy przylutować do nałożonej płytki oświetlenia.

(DE) IDer Einbau wird in folgenden Schritten vorgenommen:

1. Abnehmen des Daches des Wagens. Die Dächer sind auf die Wagen aufgerastet und können nach oben abgezogen werden. Bitte bereits beim Abnehmen des Daches auf die Lage des Daches zum Oberteil des Wagens achten. Siehe auch die Bedienungsanleitung zum Wagen.

2. Die Leiterplatte wird auf das Oberteil aufgelegt. Die Zapfen auf der Oberseite des Oberteiles sollen die Leiterplatten in den Bohrungen in der Lage sichern. Die Lagefixierung durch die Zapfen ist für die Montage der Perronbeleuchtung wichtig.

3. Die kleinen Leiterplatten der Perronbeleuchtung werden auf die Zapfen des Daches gelegt, so daß die LED der Leiterplatte später außerhalb des Oberteiles liegt. Mit einem Tropfen Klebstoff ist die Lage der Leiterplatte am Dach zu fixieren. (Abb. 2)

4. Etwas Feingefühl und Nachjustierung der Dachkontakte auf der Hauptleiterplatte ist beim Wiederaufsetzen des Daches auf das Oberteil erforderlich. Die Dachkontakte der Hauptleiterplatte müssen die Kontaktflächen der Leiterplatte für die Perronbeleuchtung berühren.

TILLIG Modellbahnen GmbH

Promenade 1, 01855 Sebnitz

Tel.: +49 (0)35971 / 903-45 • Fax: +49 (0)35971 / 903-19

(DE) Hotline Kundendienst • **(GB)** Hotline customer service • **(FR)** Services à la clientèle Hotline
(CZ) Hotline Zákaznické služby • **(PL)** Biuro Obsługi Klienta: www.tillig.com/Service_Hotline.html

(DE) Technische Änderungen vorbehalten! Bei Reklamationen wenden Sie sich bitte an Ihren Fachhändler.

(GB) Subject to technical changes! Please contact your dealer if you have any complaints.

(FR) Sous réserve de modifications techniques! Pour toute réclamation, adressez-vous à votre revendeur.

(CZ) Technické změny vyhrazeny! Při reklamaci se obraťte na svého obchodníka.

(PL) Zastrzega się możliwość zmian technicznych! W przypadku reklamacji prosimy zgłaszać się do specjalistycznego sprzedawcy.

(DE) Nicht geeignet für Kinder unter 14 Jahren wegen abnehmbarer und verschluckbarer Kleinteile und Verletzungsgefahr durch funktionsbedingte scharfe Ecken und Kanten. Dieses Produkt darf am Ende seiner Nutzungsdauer nicht über den normalen Hausmüll entsorgt werden, sondern muss an einem Sammelpunkt für das Recycling von elektrischen und elektronischen Geräten abgegeben werden. Bitte fragen Sie bei Ihrem Händler oder der Gemeindeverwaltung nach der zuständigen Entsorgungsstelle.

(GB) Not suitable for young people under the age of 14 due to the small parts that can be removed and swallowed and risk of injury due to function-related sharp corners and edges. When this product comes to the end of its useful life, you may not dispose of it in the ordinary domestic waste but must take it to your local collection point for recycling electrical and electronic equipment. If you don't know the location of your nearest disposal centre please ask your retailer or the local council office.

(FR) Ne convient pas aux enfants de moins de 14 ans en raison de pièces pouvant être retirées et avalées et du risque de blessure en raison de coins et de bords vifs dus au fonctionnement. À la fin de sa durée de vie, ne pas éliminer ce produit avec les déchets ménagers mais le remettre à un point de collecte pour le recyclage d'appareils électriques et électroniques. Veuillez vous adresser à votre revendeur ou à l'administration communale pour connaître les points d'élimination compétents.

(CZ) Není určené pro děti mladší 14ti let. Obsahuje funkční a odnímatelné malé a ostré součásti a hrany. Tento produkt nesmí být na konci svého užívání zlikvidován jako běžný domovní odpad, ale musí být zlikvidován např. ve sběrném dvoře. Prosím, zeptejte se vašeho obchodníka, popř. na svém obecním úřadě o vhodném způsobu likvidace.

(PL) Nieodpowiednie dla dzieci poniżej 14 roku życia z uwagi na niebezpieczeństwo połknięcia i zadławienia się drobnymi częściami oraz możliwość skaleczenia się ostrymi końcówkami i krawędziami części funkcyjnych. Produkty oznaczone przekreślonym pojemnikiem po zakończeniu użytkowania nie mogą być usuwane razem z normalnymi odpadami domowymi, lecz muszą być przekazywane do punktu zbierania i recyklingu urządzeń elektrycznych i elektronicznych. Dzięki recyklingowi pomagają Państwo skutecznie chronić środowisko naturalne. Prosimy zwrócić się do specjalistycznego sklepu lub do odpowiedniego urzędu w Państwa okolicy, aby dowiedzieć się, gdzie jest najbliższy punkt recyklingu urządzeń elektrycznych i elektronicznych.



www.tillig.com

www.facebook.com/tilligbahn

368637 / 01.07.2019

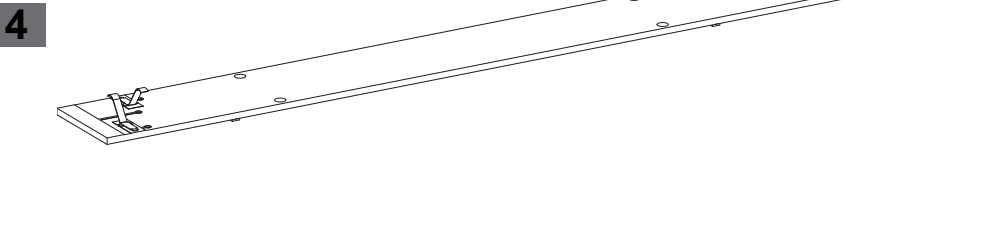
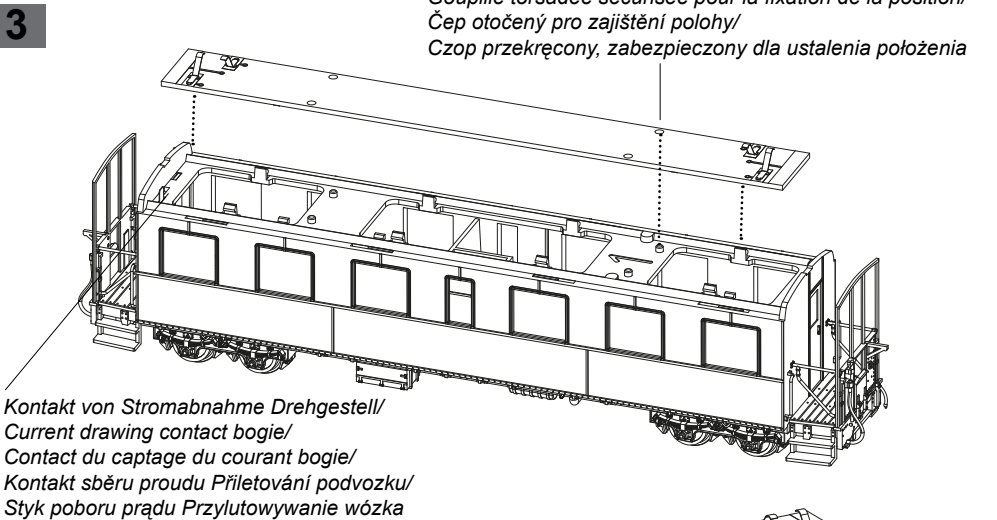
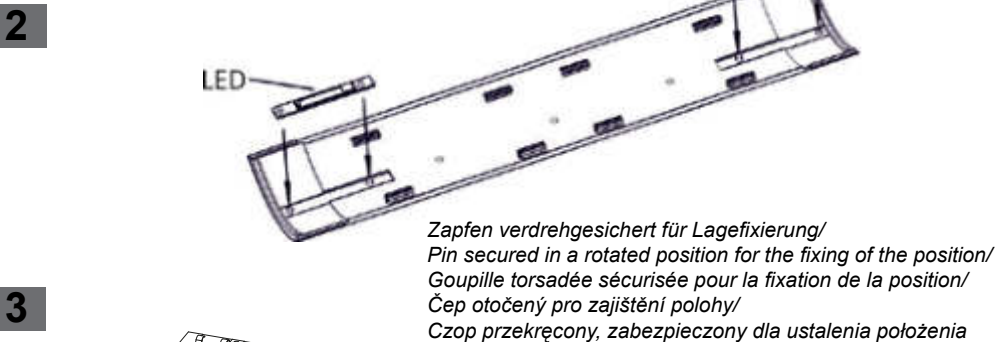
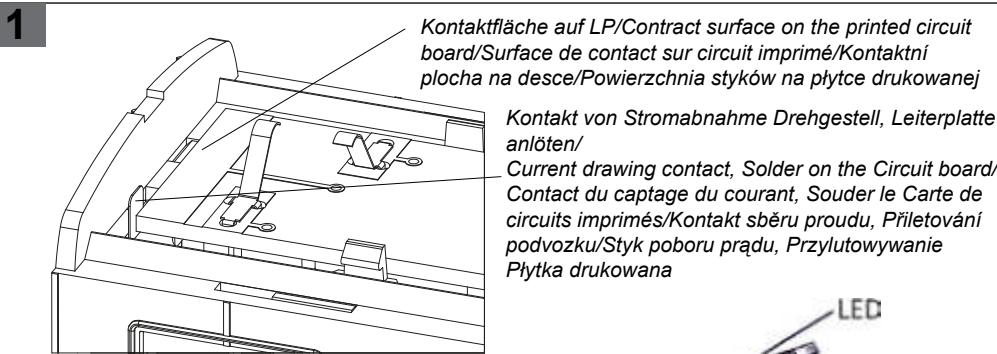

Bitte auch beim Aufsetzen auf die Lage des Daches zum Oberteil achten. Oberteil und Dach sind mit einer „1“ gekennzeichnet. Die Richtung dieser Ziffer muß in der gleichen Richtung liegen.

(GB) The installation is performed in the following steps:

1. Removal of the roof of the carriage. The roofs are clicked into place on the carriages and can be pulled off by lifting them upwards. Pay attention to the position of the roof in relation to the upper part of the carriage when removing the roof. Refer also to the carriage's operating instructions.
2. The printed circuit board is placed upon the upper part. The pins on the top of the upper part are intended to secure the circuit boards in the holes in position. The fixing of the position using the pins is important for the installation of the platform lighting.
3. The small circuit boards of the platform lighting are placed on the pins of the roof in such a way that the LED of the circuit board is later positioned outside of the upper part. The position of the printed circuit board on the roof should be affixed with a drop of glue. (figure 2).
4. Some finesse and the readjustment of the roof contacts on the main circuit board is required when replacing the roof on the upper part. The roof contacts of the main printed circuit board must touch the contact surfaces of the printed circuit board for the platform lighting. Please also pay attention to the position of the roof in relation to the upper part. The upper part and the roof are marked with a „1“. This number must be facing in the same direction.

(FR) L'installation s'effectue selon les étapes suivantes :

1. Retrait du toit du wagon. Les toits sont encliquetés sur le wagon et peuvent être retirés vers le haut. Contrôlez déjà la position du toit sur la partie supérieure du wagon lors du retrait. Consultez également le manuel d'utilisation du wagon.
2. Le circuit imprimé est posé sur la partie supérieure. Les goupilles sur la face supérieure de la partie supérieure doivent fixer les circuits imprimés dans les alésages. La fixation avec les goupilles est importante pour le montage de l'éclairage des quais.
3. Les petits circuits imprimés de l'éclairage de quais sont posés sur les goupilles du toit de telle sorte que la LED du circuit imprimé se trouve ensuite en dehors de la partie supérieure. La position du circuit imprimé sur le toit peut être fixée avec une goutte de colle (fig. 2).
4. Une certaine sensibilité et un réajustement des contacts de toit sur le circuit imprimé principal sont nécessaires pour remonter le toit sur la partie supérieure. Les contacts de toit du circuit imprimé principal doivent toucher les surfaces de contact du circuit imprimé pour l'éclairage des quais. Contrôlez également la position du toit sur la partie supérieure lors de la pose. La partie supérieure et le toit sont marqués avec un « 1 ». Les chiffres doivent être placés dans la même direction.

(CZ) Montáž se provádí v následujících krocích:

1. Sejmutí střechy vozu. Střechy jsou na vozy nacvaknuty a lze je vytáhnout směrem nahoru. Již při demontáži střechy dbejte na polohu střechy na svršku vozu. Viz též Návod k obsluze vozu.
2. Deska plošných spojů se uloží na horní díl. Čepy na vrchní straně horního dílu zajišťují správnou polohu desky v otvorech. Zajištění polohy čepů je důležité pro instalaci osvětlení plošiny.
3. Malé obvodové desky osvětlení plošiny se nasazují na čepy střechy tak, aby LED této desky byla pak vně horního dílu. Polohu desky s plošnými spoji je třeba ke střeše zajistit kapkou lepidla. (obr. 2)
4. Při zpětném nasazování střechy na horní díl je nutné postupovat s citem a přizpůsobit kontakty střechy na desce hlavního obvodu. Střešní kontakty hlavní desky se musí dotýkat kontaktních ploch desky pro osvětlení plošiny. Rovněž při zpětné montáži střechy dbejte na polohu střechy na svršku vozu. Svršek a střecha jsou označeny jako „1“. Číslice musí být obráceny stejným směrem.

(PL) Montaż przeprowadza się w następujących etapach:

1. Zdjąc dach wagonu. Dachy są zablokowane na wagonach, można je zdjąć pociągając w górę. Już przy zdejmowaniu dachu należy zwrócić uwagę na położenie dachu względem górnej części wagonu. Patrz także instrukcja obsługi wagonu.
2. Nałożyć płytkę drukowaną na część górną wagonu. Czopy na górze części górnej powinny ustalić położenie płytek drukowanych w otworach. Ustalenie położenia przez czopy jest ważne dla montażu oświetlenia peronu.
3. Małe płytki drukowane oświetlenia peronu nakłada się na czopy dachu, tak aby dioda LED płytki drukowanej znajdowała się później poza częścią górną. Położenie płytki drukowanej na dachu należy ustalić za pomocą kropli kleju. (Rys. 2)
4. Przy ponownym nakładaniu dachu na część górną konieczna jest odrobina wyczucia i ponowne ustawienie styków dachowych. Styki dachowe głównej płytki drukowanej muszą dotykać do powierzchni styków płytki drukowanej dla oświetlenia peronu. Również przy nakładaniu należy zwrócić uwagę na położenie dachu względem górnej części wagonu. Część górna i dach oznakowane są za pomocą „1“. Ukierunkowanie cyferek musi być takie samo.